

# PANTOS TOP

Pantografo manuale con unità di fresatura verticale e piano di lavoro girevole +90°, 0°, -90°. Costruito con basamento in ferro che garantisce una elevata rigidità e dotato di morse e lubrificazione pneumatica. Macchina consigliata per lavorazioni su profili d'alluminio e PVC.

Copy router with vertical milling unit and rotation of the work table +90°, 0°, -90°. Constructed with steel basement that guarantees high rigidity. That machines equipped with lubrication and pneumatic clamping device, it is recommended for work on aluminium and PVC profiles.

Fraiseuse a copieur manuel avec unité de fraisage verticale et surface de travail tournante + 90 °, 0 °, -90 °. Construit avec une base en acier qui garantit une grande rigidité et équipé d'étaux et de lubrification pneumatique. Machine recommandée pour travailler sur des profilés en aluminium et PVC.

Fresadora copiadora con unidad de fresado vertical y plano de trabajo a rotacion +90°, 0°, -90°. Sotano construido en acero, ese garantiza mucha rigidez mecánica. La maquina esta equipada con mordazas y lubricacion neumaticas e se recomienda para trabajos en perfiles de aluminio y PVC.

# PANTOS TOP

Pantografo  
Copy router  
Fraiseuse a' copier  
Fresadora copiadora

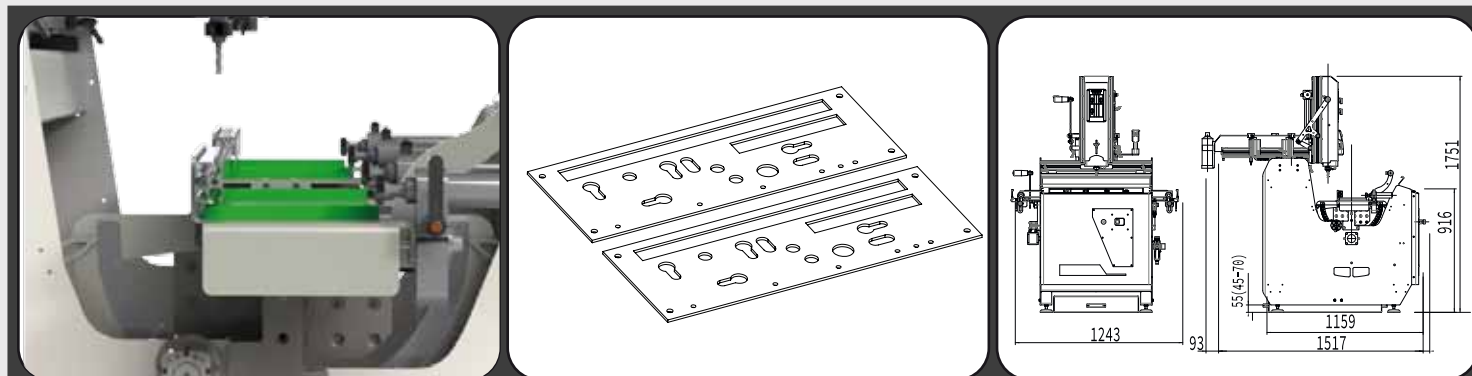

Volt.	Power	Freq.	Phase	Press.								
400 [V]	1,5 [kw]	50 [Hz]	3	6/8 [Bar]	x 490 y 360 z 240 [mm]	<input checked="" type="checkbox"/>	1000 12000 [rpm]	R +90° 0° -90°	300 [kg]			
●	●	●	●	●	●	●	●	●	●			

● STANDARD

▲ OPTIONAL



www.infismacgroup.com  
info@infismacgroup.com +39(0)722-318648  
Z.l. San Giorgio n°42 61049 URBANIA (PU) -ITALY-

I dati, le descrizioni e le illustrazioni dei prodotti riportati nel presente catalogo hanno un puro valore indicativo/pubblicitario e non vincolano in alcun caso il produttore e il venditore a quanto in essa riportate. Per ragioni di marketing i prodotti sono rappresentati con configurazioni non standard, colori diversi, ovvero con dotazioni opzionali non aggiornate, con speciali personalizzazioni o con caratteristiche tecniche diverse, anche per intervenute esigenze costruttive. Il produttore e il venditore si riservano il diritto di apportare qualsivoglia modifiche ai prodotti. Il personale commerciale resta a disposizione per ogni chiarimento.



# PANTOS TOP



**-90°**

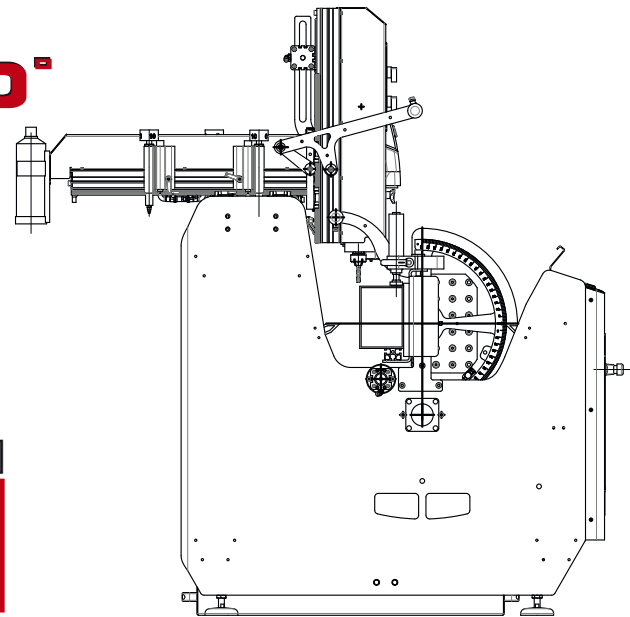

120  
[mm]  
170  
[mm]

**0°**

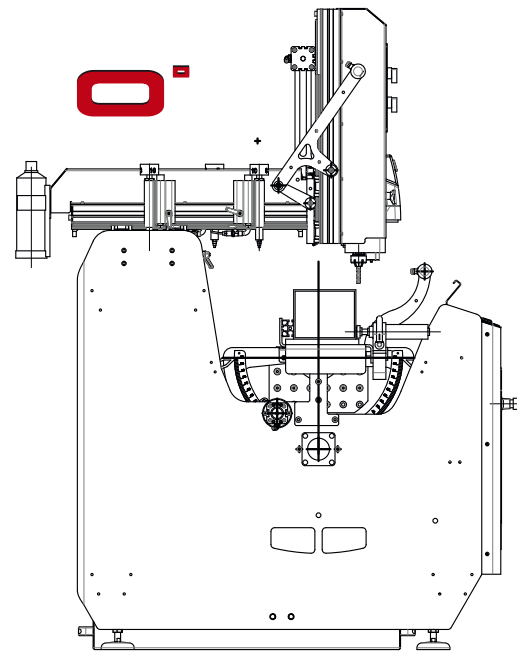

170 [mm]  
120  
[mm]

**+90°**

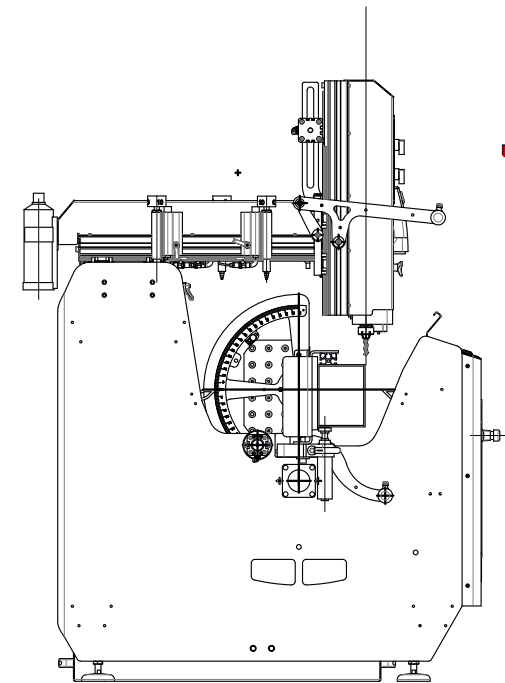

120  
[mm]  
170  
[mm]