

AKTIVA 400

Troncatrice a due teste con movimentazione manuale, tramite volantino, della testa mobile e discesa lama pneumatica. Possibilità di effettuare tagli +45°, 90°, -45° e gradi intermedi tramite bloccaggio meccanico gestito manualmente. Costruita con base in acciaio e scorrimento su guide lineari che garantisce una elevata rigidità é dotato di morse e lubrificazione pneumatica.

Rotazione manuale dell'unità di taglio su angolazione preselezionate (0°, 15°, 30°, 45°)

Inclinazione testa 45° (asse Y) in manuale

Posizionamento manuale della testa mobile tramite volantino.

Motore autofrenante.

Tronçonneuse à deux tête à lame descendante avec déplacement automatique de la tête mobile et inclinaison et rotation manuelle des têtes.

Possibilité de faire des coupes sur des angles + 45°, 90°, -45°, les angles degrés intermédiaires peuvent être obtenus manuellement en réglant une butée mécanique. Base de la machine et le table de travail construit en acier, glissement sur guides linéaires qui garantissant une grande rigidité, elle est équipé avec lubrification et des étaux pneumatique.

Positionnement manuel de l'unité de coupe sur angles présélectionnés (0°, 15°, 30°, 45°). Inclinaison manuel de l'unité de coupe 45° (Y axis). Positionnement manuel de la tête mobile avec volant.

Moteur auto-freinant.

Double head sawing machine with down-feed of cutting head, automatic control of the mobile unit and manual tilting and rotation of heads.

Possibility of making cuts on angles +45°, 90°, -45°, the intermediate degrees can be obtained manually by setting a mechanical stop. Constructed with basement and work table steel, sliding on linear guide guarantees high rigidity, it is equipped with lubrication and pneumatic clamping device.

Manual rotation of the head on chosen angles (0°, 15°, 30°, 45°)

Manual head inclination 45° (Y axis)

Manual positioning of the mobile unit with hand whell.

Self-braking motor.

Tronzadora de dos cabezales con disco descendentes e desplazamiento automático del cabezal móvil y inclinacion y rotacion manual de los cabezales.

Possibilidad de hacer cortes en angulos +45°, 90°, -45°, grados intermedios por medio de tope manual. La base de la máquina e plano de trabajo están construido en acero, deslizamiento sobre guías lineales que garantiza mucha rigidez mecánica, también está equipada con mordazas y lubrificación neumáticas.

Rotación manual de la unidad de corte su ángulos preseleccionados (0°, 15°, 30°, 45°). Inclinaición manual de la unidad de corte 45° (eje Y).

Posicionamiento manual del cabezal móvil con volante.

Motor de frenado automático.

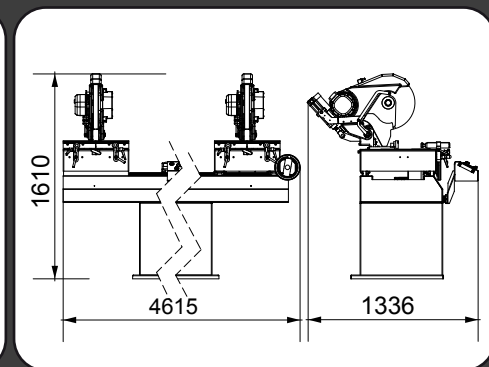
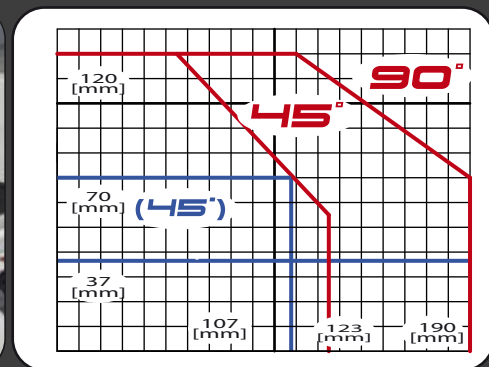

Volt.	Power	Freq.	Phase	Press.								
400 [V]	3 [kw]	50 [Hz]	4	6/8 [Bar]	D. 400 d. 30 z 96	2800 [rpm]	<input checked="" type="checkbox"/>	480 [kg]				
●	●	●	●	●	●	●	●	▲	▲	▲		

● STANDARD
▲ OPTIONAL



www.infismacgroup.com
info@infismacgroup.com +39(0)722-318648
Z.l. San Giorgio n°42 61049 URBANIA (PU) -ITALY-

I dati, le descrizioni e le illustrazione dei prodotti riportati nel presente catalogo hanno un puro valore indicativo/pubblicitario e non vincolano in alcun caso il produttore e il venditore a quanto in essa riportate. Per ragioni di marketing i prodotti sono rappresentati con configurazioni non standard, colori diversi, ovvero con dotazioni opzionali non aggiornate, con speciali personalizzazioni o con caratteristiche tecniche diverse, anche per intervenute esigenze costruttive. Il produttore e il venditore si riservano il diritto di apportare qualsivoglia modifiche ai prodotti. Il personale commerciale resta a disposizione per ogni chiarimento.

AKTIVA 400

Troncatrice doppiatesta
Double head sawing machine
Tronçonneuse
Tronzadora



AKTIVA 400

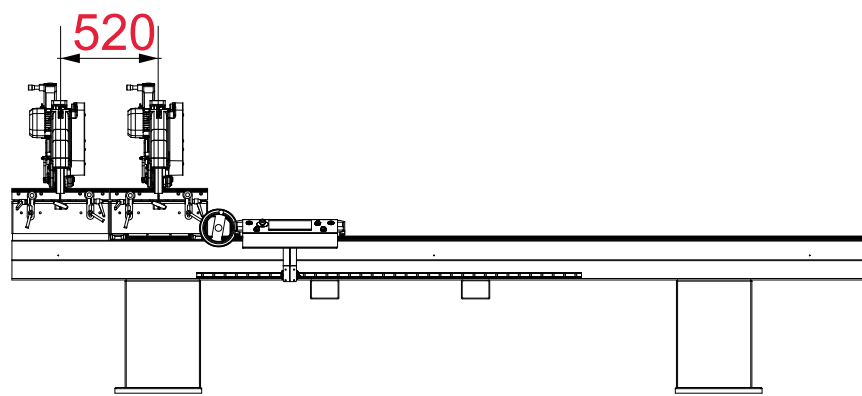

MIN

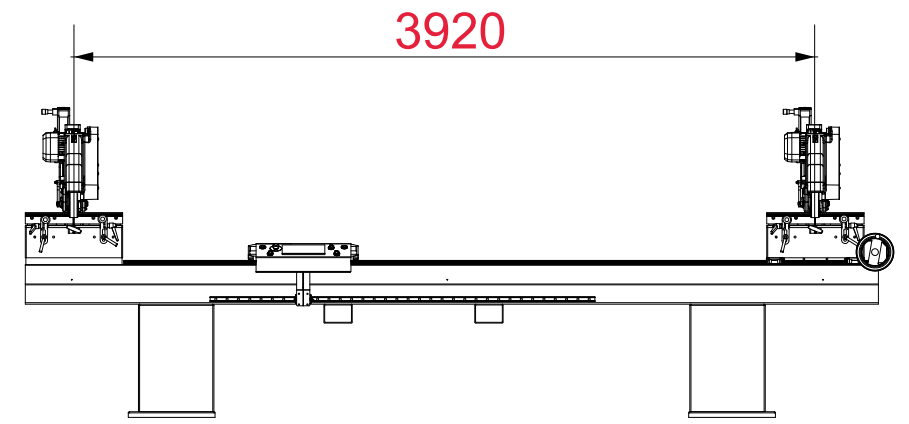
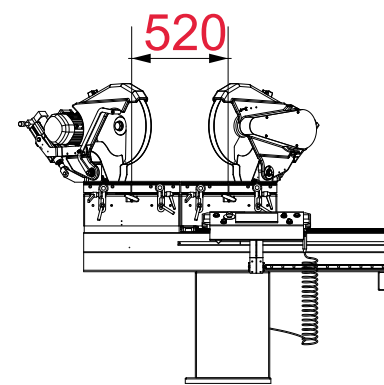
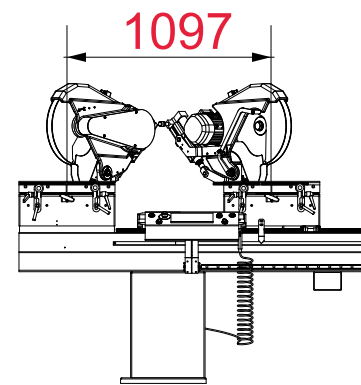

MAX

